

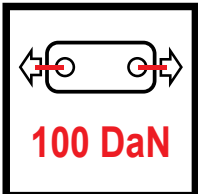

Déclencheur mécanique d'incendie à ampoule verre frangible, **miniatures**



En raison de l'évolution technique constante de nos produits, les plans, dessins, photos et caractéristiques repris dans les pages techniques sont communiqués sans engagement et peuvent être modifiés sans préavis

Matière	Force maxi		Entre axe	Série
Acier Zingué	 100 DaN		56MM	58L

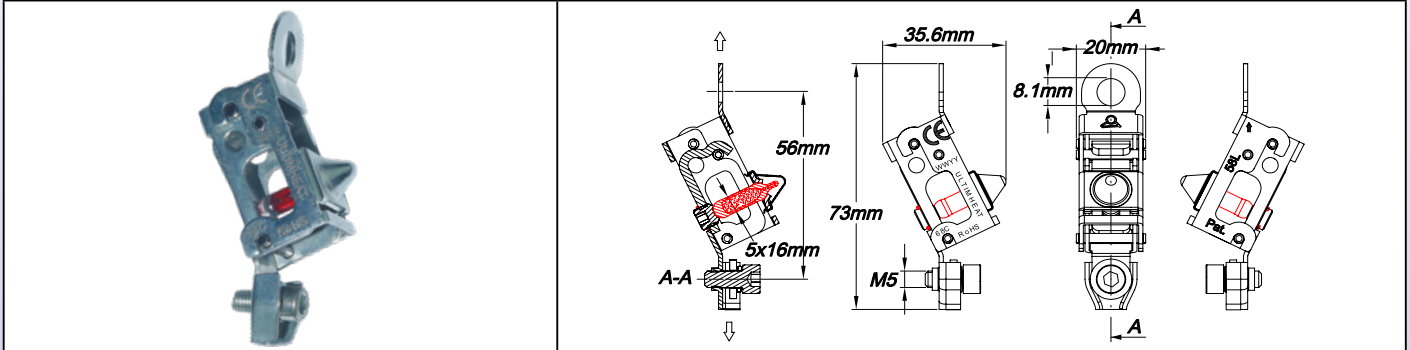

Applications

Système mécanique breveté de détection d'incendie par rupture d'ampoule remplie de liquide. En cas d'incendie, lorsque la température atteint la température de déclenchement du système, elle provoque l'ébullition du liquide et l'explosion de l'ampoule en verre, ce qui libère le mécanisme. **Ce mécanisme autonome ne demande aucune alimentation en énergie** telle qu'électricité ou air comprimé, et permet d'ouvrir des dispositifs d'évacuation naturelle des fumées et de chaleur tels que trappes de désenfumage, lanterneaux, châssis, exutoires dans les immeubles, mais aussi d'actionner des portes coupe-feu, des clapets de conditionnement d'air, des rideaux métalliques de magasins, des vannes de produits inflammables, des évacuations de hottes de cuisine, des systèmes d'aspiration de peintures et de solvants, etc.

Encombrement: Très faible, permet de remplacer la plupart des systèmes utilisant des maillons fusibles. De plus, ayant une très forte résistance à la traction, cet appareil ne nécessite pas de système auxiliaire de démultiplication de la force.

Sensibilité au fluage: Insensible au fluage, même à proximité de la température de déclenchement.

Conformité ROHS: Les systèmes de détection incendie fusibles ne peuvent être réalisés, pour la plupart des températures, qu'avec des alliages comportant du plomb et du cadmium, matières qui ne sont plus autorisées par la norme RoHS. Ce système à ampoule, sans alliage fusible, ne comporte aucun métal interdit et répond à la norme RoHS.

Matière: Acier zingué

Sécurité positive: Lors de l'ouverture, le levier interne tombe sans être gêné par aucune autre pièce, libérant de manière irréversible les deux moitiés du mécanisme.

Ce mécanisme ne comporte aucun ressort car, en raison de leur sensibilité à la corrosion et à la déformation permanente, l'utilisation de ressorts peut provoquer des dysfonctionnements.

Ampoules verre: Dia. 5mm, longueur nominale 16mm, remplissage à base d'alcools.

Index de temps de réponse (RTI) des ampoules nues: <25 m.s^{1/2}

Charge maximale permanente: 100 DaN

Charge de rupture: ≥ 150 DaN

Charge minimale: 5 DaN

Températures nominales de déclenchement: 57°C (135°F) ampoule de couleur orange ; 68°C (155°F) couleur rouge. Couleur des ampoules normalisées selon EN 12259-1 and ISO 6182-1. Autres températures, nous consulter.

Montage: Ce modèle comporte

- Un côté avec un trou permettant le raccordement soit sur un câble, soit sur une potence solidaire de l'ouvrant (disponible en accessoires)
- **Un côté avec un dispositif intégré de serrage sur câble acier, simplifiant le montage.**

Position de montage:

- En position verticale, le côté avec l'ampoule doit être dirigé vers le bas.
- En position horizontale, toutes orientations possibles

Options: cosse cœur montée sur le côté comportant un trou de 8mm.

Remplacement des ampoules: Remplacement possible, en utilisant une goupille de blocage spécifique, qui doit obligatoirement être enlevée après remplacement de l'ampoule.

Certifications: ISO 10294-4

Déclencheur mécanique d'incendie à ampoule verre frangible, **miniatures**



Références principales

Température (°C/°F)	Trous de 8mm sans cosse coeur	Trou de 8mm avec cosse coeur
57°C (135°F)	58LFF08250B057C0	58LFF08250B057C2
68°C (155°F)	58LFF08250B068C0	58LFF08250B068C2

Remplacement de l'ampoule verre

(Lorsque c'est demandé par des opérations de maintenance préventive)

<p>Le remplacement de l'ampoule doit être fait par des professionnels entraînés, et uniquement avec des ampoules d'origine et de même température d'étalonnage.</p> <p>1/ Vérifiez le modèle imprimé sur l'appareil (58Z ou 58L). Verrouillez le maillon avec cette goupille avant et pendant l'opération de remplacement de l'ampoule.</p>	<p>2/ Dévissez la vis avec une clef hexagonale. Taille 2.5mm pour le modèle 58L et de 1/8" (3.17mm) pour le modèle 58Z. Retirez l'ancienne ampoule.</p>	<p>3/ Placez avec soin une nouvelle ampoule (Dia. 5mm) dans son logement, et replacez la vis à la main sans serrer. Faites attention à ne pas casser l'aiguille de remplissage de l'ampoule. En cas de doute, déclipsez le capot de protection de l'ampoule (A) avec un petit tournevis plat, pour vérifier visuellement que l'aiguille de remplissage n'est pas rompue. Remettez le capot après vérification.</p>	<p>4/ Serrez la vis avec un outil comportant un contrôle du couple. (Le couple de serrage doit être de 0.5 à 0.6 N.m). Scellez la vis* avec un frein-filet faible tel que le Loctite 222. Faites attention de ne pas coller le levier au corps en déposant trop de frein-filet.</p>	<p>5/ Important : N'oubliez surtout pas de retirer la goupille de sécurité lorsque vous avez fini.</p>